

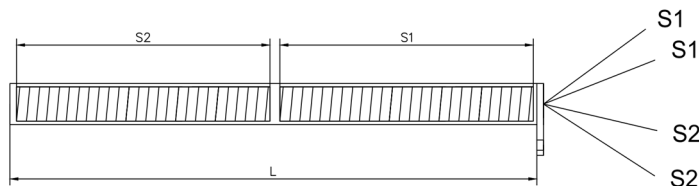

RESISTENZE A CARTUCCIA  
2 SETTORI UGUALI INDIPENDENTI  
CON STAFFA  
**XLS2I-D**

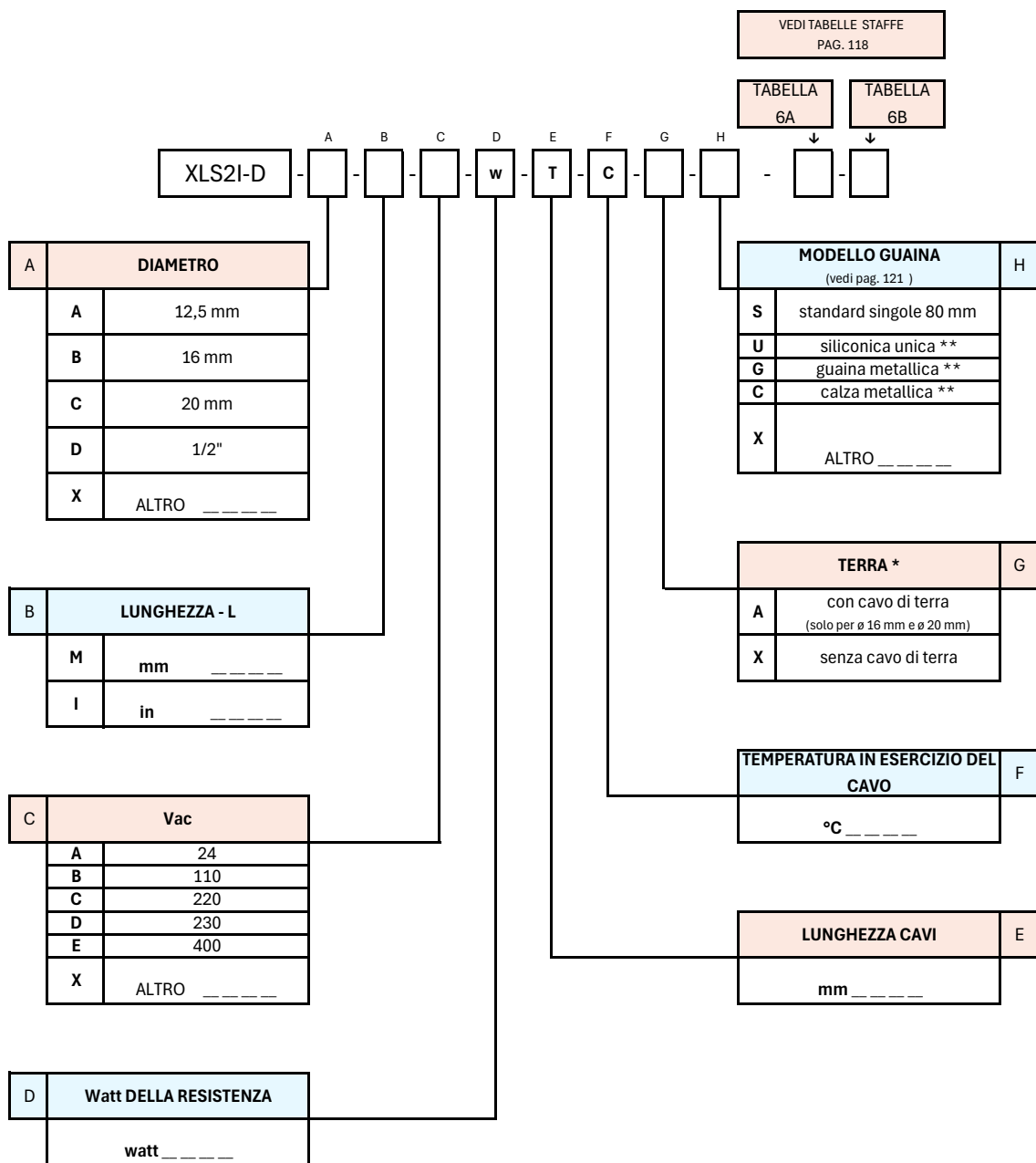

Resistenza a cartuccia modello XLS2I-D, a **2 settori uguali indipendenti**, con **staffa** di fissaggio. Corpo realizzabile con diverse tipologie di acciaio, a seconda delle applicazioni. Cavi 2 + 2 in uscita da un unico lato che possono avere colorazione uguale, con segnalazione numerica dei settori, oppure colori diversi tra settori. Tutte le resistenze sono dotate di guaina siliconica aggiuntiva di lunghezza 80 mm ca., di diametro idoneo al cavo di alimentazione, a protezione dell'uscita cavi dalla resistenza. Sigillatura definita in funzione dell'applicazione e delle caratteristiche della resistenza.



\* Della stessa lunghezza dei cavi.

\*\* La lunghezza delle guaine si intende sempre di 100 mm in meno rispetto alla lunghezza totale dei cavi. Il diametro delle guaine è stabilito dal costruttore in funzione delle caratteristiche della resistenza.